

# 第76回佐世保市中学生バスケットボール選手権 兼 古賀旗争奪大会 組み合わせ

- 主催 佐世保バスケットボール協会
- 期日 令和8年4月25、26、29日(土、日、水祝)
- 会場 小佐々SC(A,Bコート)、総合グラウンド体育館(C,Dコート)
- 試合予定時刻

4月25日(土)	1ABCD	9:00~	4月26日(日)	一AB	8:30~
	2ABCD	10:20~		二AB	9:50~
	3ABCD	11:40~		三AB	11:10~
	4ABCD	13:00~		四AB	12:30~
	5ABCD	14:20~		五AB	13:50~
	6ABCD	15:40~		六AB	15:10~
4月29日(水祝) クラブ3位決定 交流戦	1AB	10:00~	→クラブ3位決定		
	2AB	11:20~	→男女部活2位vsクラブ男女2位		
	3AB	12:40~	→男女部活3位vsクラブ男女3位		
	4AB	14:00~	→男女部活1位vsクラブ男女1位		

※全試合終了後10分のインターバルで次の試合を開始します。

## 5. 組み合わせ

《男子》

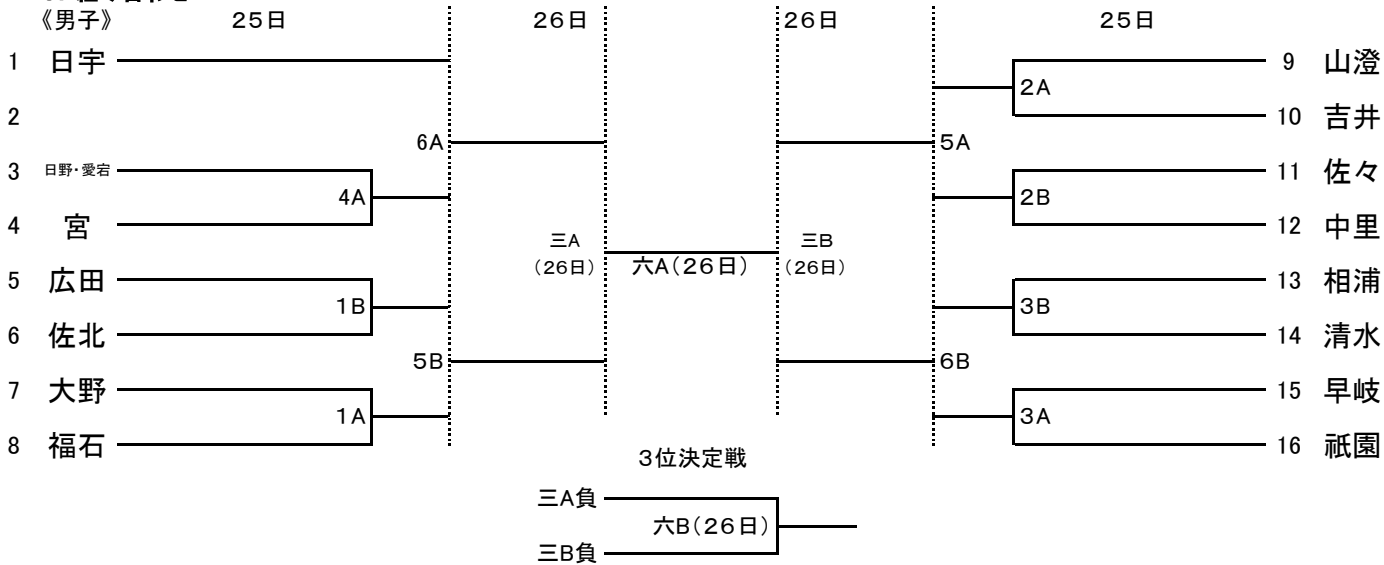

《クラブ男子》



試合	9:00~	10:20~	11:40~	13:00~	14:20~	15:40~
試合	1A	2A	3A	4A	5A	6A
チーム	広田 vs 佐北	山澄 vs 吉井	早岐 vs 祇園	日野・愛宕 vs 宮	2A勝 vs 2B勝	日宇 vs 4A勝
TO	早岐・祇園	1A負	2A負	3A負	4A負	5A負
試合	1B	2B	3B	4B	5B	6B
チーム	大野 vs 福石	佐々 vs 中里	相浦 vs 清水	B-ALL vs O4'Real	1B勝 vs 1A勝	3B勝 vs 3A勝
TO	相浦・清水	1B負	2B負	3B負	4B負	5B負
試合	1C	2C	3C	4C	5C	6C
チーム	日宇 vs 小佐々	佐北 vs 中里	大野 vs 日野	早岐 vs 1C勝	祇園 vs 2C勝	3D勝 vs 3C勝
TO	大野・日野	1C負	2C負	3C負	4C負	5C負
試合	1D	2D	3D	4D	5D	6D
チーム	Qumin Rival vs Glanz	愛宕 vs 相浦・佐々	清水 vs 山澄	WAGS GIRLS U15 vs K.winds	2D勝 vs 広田	
TO	清水・山澄	1D負	2D負	3D負	4D負	

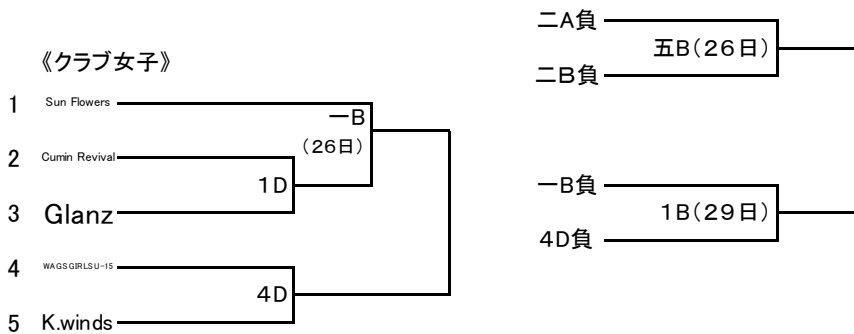
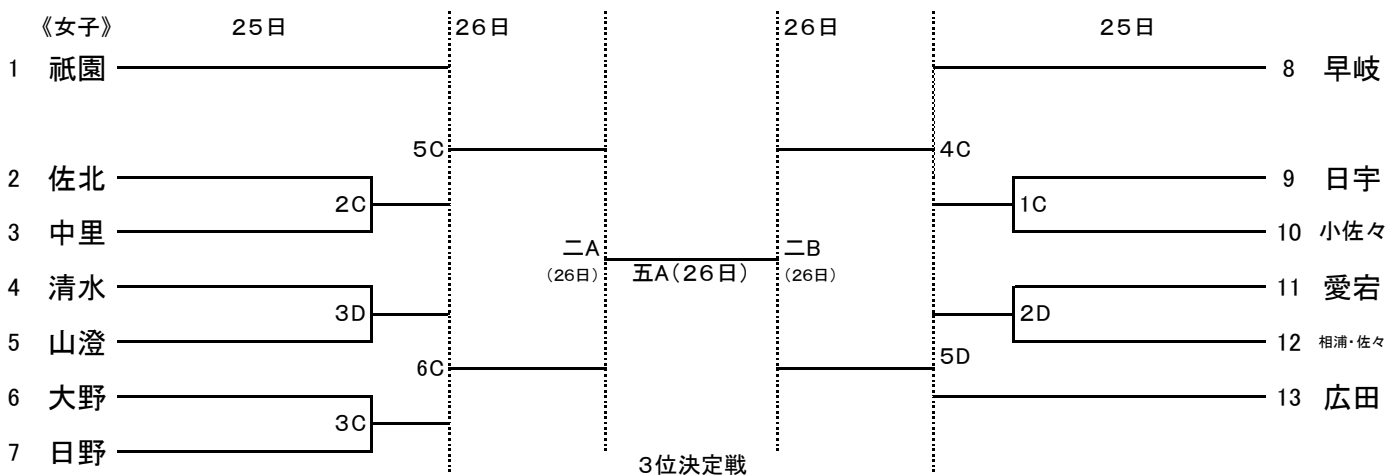

26日(日)		8:30~	9:50~	11:10~	12:30~	13:50~	15:10~
試合	-A	-A	二A	三A	四A	五A	六A
チーム	WAGS U15 vs F・Velocity	5C勝 vs 6C勝	6A勝 vs 5B勝	-A勝 vs 4B勝	二A勝 vs 二B勝	三A勝 vs 三B勝	
TO	三A	-A負	二A負	三A負	四A負	五A負	
試合	-B	二B	三B	四B	五B	六B	
チーム	Sun Flowers vs 1D勝	4C勝 vs 5D勝	5A勝 vs 6B勝	-B勝 vs 4B勝	二A負 vs 二B負	三A負 vs 三B負	
TO	三B	-B負	二B負	三B負	四B負	五B負	

29日(水)		10:00~	11:20~	12:40~	14:10~
試合	1A(クラブ順位決定)	2A(交流戦)	3A(交流戦)	4A(交流戦)	
チーム	-A負 vs 4B負	部男2位 vs クラ男2位	部男3位 vs クラ男3位	部男1位 vs クラ男1位	
TO	3A	1A負	2A負	3A負	
試合	1B(クラブ順位決定)	2B(交流戦)	3B(交流戦)	4B(交流戦)	
チーム	-B負 vs 4B負	部女2位 vs クラ女2位	部女3位 vs クラ女3位	部女1位 vs クラ女1位	
TO	3B	1B負	2B負	3B負	

## 6. その他・確認事項

- 組み合わせ番号が淡色のユニフォームを着用し、ベンチはオフィシャルに向かって右側についてください。
- 体育館内(フロア)での飲食は禁止します。ただし、試合中の水分補給はスクイズボトルなどを利用してください。
- ゴミは各チームで必ず持ち帰ってください。  
また、たばこの吸い殻等には十分に気をつけていただくよう、保護者の方々にもお伝えください。
- 会場では上下足の区別をしっかりとつけてください。また、施設の使用には十分注意し、破損などがないようにして下さい。
- オフィシャルは前試合の負けチームで行ってください。チームで協力をお願いします。  
ただし25日は、1A早岐・祇園男子、1B相浦・清水男子、1C大野・日野女子、1D清水・山澄女子でオフィシャルをお願いします。
- 前回優勝校男子日宇中学校、女子祇園中学校は優勝旗の返還をお願いします。二日目の試合会場に持参してください。
- 前試合終了後10分で次の試合を始めます。
- 開場は25日は8時15分、26日は8時、29日は9時00分です。25日・29日は準備ができ次第アップ可能です。  
※第1試合、第2試合のチームは準備にご協力ください。  
※会場に早く来すぎないようにご協力をお願いします。(会場校や施設に迷惑がかかる場合があります)
- 選手は館内で待機することが可能ですが、会場内が狭いため自チームの試合以外は極力館外で過ごしていただくと助かります。  
※感染症に関する対応は各チームをお願いします。手指の消毒や、手洗いうがいなどは各チームでご指導をお願いします。  
※熱中症対策に関しても各チームで対応をよろしくをお願いします。
- 競技上の確認事項は詳細をメールで添付します。ご確認をよろしくお願いします。
- 公共施設の利用マナーをしっかりと守るように各チームご指導ください。施設の破損、ゴミの持ち帰りなどで迷惑をかけている場合があります。